

Benne auto-basculante renforcée - charge lourde

Pour produits lourds, utilisation intense, prise au talon par les fourches.
 Capacité : de 550 à 2500 litres.
 Charge unitaire : de 1800 à 3000 kg.
 Caisse en tôle pliée 30/10 ème.
 Châssis rigide tubulaire en 40 et 50/10 ème. Caisse pliée avec une ceinture supérieure renforcée par rebord 3 plis anti-coupure. Raidisseur latéraux, frontaux et sur fond de caisse.
 Axe de pivot Ø 35 mm sur coussinets avec graisseurs.
 Prise au talon par les fourches pour une optimisation de départ.
 Déclenchement du basculement manuel par levier. Loquet de sécurité évitant tout déclenchement intempestif lors de transferts, à enlever avant basculement.
 Fin de basculement amortie par butées caoutchouc.
 Modèle sur socle avec prise transpalettes entre les fourreaux.

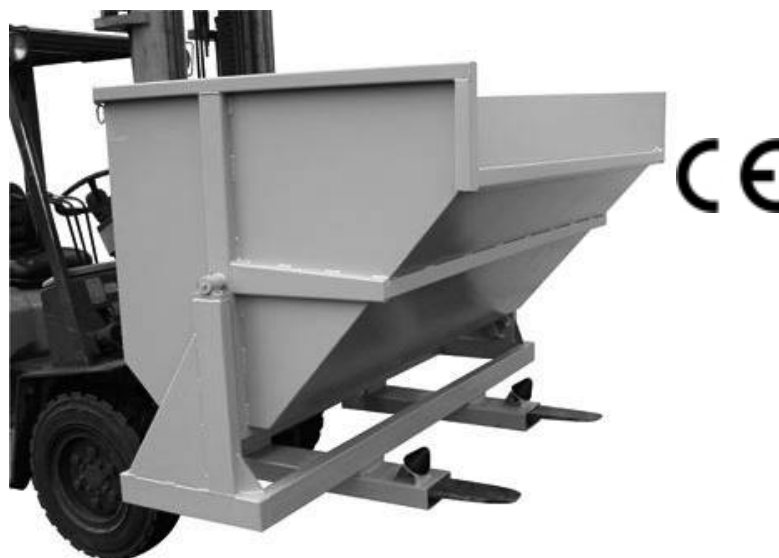

Modèle	12.1347.01	12.1347.02	12.1347.03	12.1347.04
Charge (kg)	2000	2000	2500	2500
Finition	Galva	Galva	Galva	Galva
Haut. ext. (mm)	1250	1250	1250	1250
Larg. ext. (mm)	1250	1250	1250	1250
Larg. int. (mm)	1200	1200	1200	1200
Long. ext. (mm)	1000	1250	1500	1750
Long. int. (mm)	750	1000	1250	1500
Volume (litres)	550	750	950	1150
Déclenchement	Manuel par levier	Manuel par levier	Manuel par levier	Manuel par levier
Entraxe fourreaux (mm)	740	740	900	900
Epaisseur tôle (mm)	30/10°	30/10°	30/10°	30/10°
Epaisseur tôle châssis (mm)				
Fourreaux section int. (mm)	170 x 70	170 x 70	170 x 70	170 x 70
Haut. sol/bec (mm)	1080	1080	1080	1080
Préhension	Ma, Tp, Ce	Ma, Tp, Ce	Ma, Tp, Ce	Ma, Tp, Ce
Type de roulettes				
Poids (kg)	180,0	205,0	220,0	240,0



Benne auto-basculante renforcée - charge lourde

Modèle	12.1347.05	12.1347.06	12.1347.07	12.1347.08
Charge (kg)	2500	2800	3000	3000
Finition	Galva	Galva	Galva	Galva
Haut. ext. (mm)	1390	1390	1390	1625
Larg. ext. (mm)	1300	1300	1300	1470
Larg. int. (mm)	1220	1220	1220	1325
Long. ext. (mm)	1250	1750	2250	2250
Long. int. (mm)	1000	1500	2000	2000
Volume (litres)	950	1450	1950	2500
Déclenchement	Manuel par levier	Manuel par levier	Manuel par levier	Manuel par levier
Entraxe fourreaux (mm)	740	900	900	900
Epaisseur tôle (mm)	30/10°	30/10°	30/10°	30/10°
Epaisseur tôle châssis (mm)				
Fourreaux section int. (mm)	170 x 70	170 x 70	170 x 70	170 x 70
Haut. sol/bec (mm)	1140	1140	1140	1280
Préhension	Ma, Tp, Ce	Ma, Tp, Ce	Ma, Tp, Ce	Ma, Tp, Ce
Type de roulettes				
Poids (kg)	230,0	285,0	320,0	390,0

